

FACHADA VENTILADA

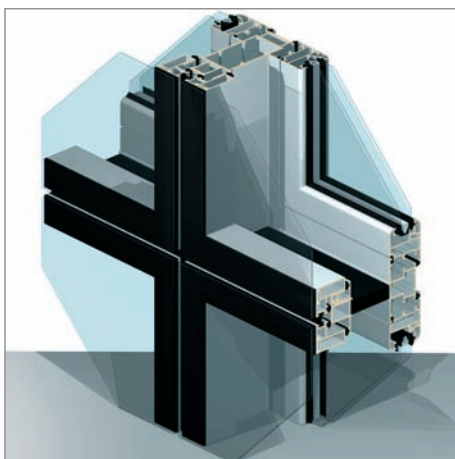
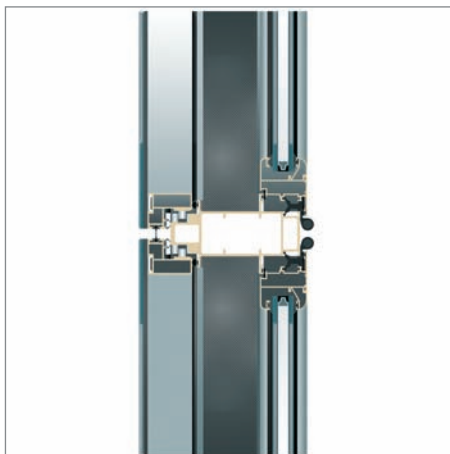

Doble sistema de Fachada Ligera, estructural o semi-estructural exterior. Incorpora una cámara de 140mm entre los vidrios exterior e interior para permitir la ventilación natural de la fachada, reduciendo la transmisión térmica al interior.

**Transmitancia**

$U (W/m^2.K) = 2,65$

Para un vidrio de baja emisividad.

Acabados

Lacado colores

Lacado imitación madera

Anodizado

Acristalamiento:

El vidrio recomendado es de luna exterior templada o de control solar.

Secciones

Montante 145mm

Travesaño 45 y 34mm

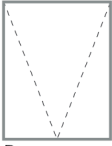

Proyectante oculta

Posibilidades de apertura

Apertura exterior: Proyectante completa oculta.

Apertura interior: Para acceso a la cámara de ventilación.

